

Einbaumaße „GRF und GXK“

Technische Information

Das Abstandsmaß „L“ beschreibt den von uns empfohlenen Abstand vom Anspritzpunkt bis zum Angussauswerfer.

Das Abstandsmaß „AT“ beschreibt die in Relation stehende Auswerfertiefe.

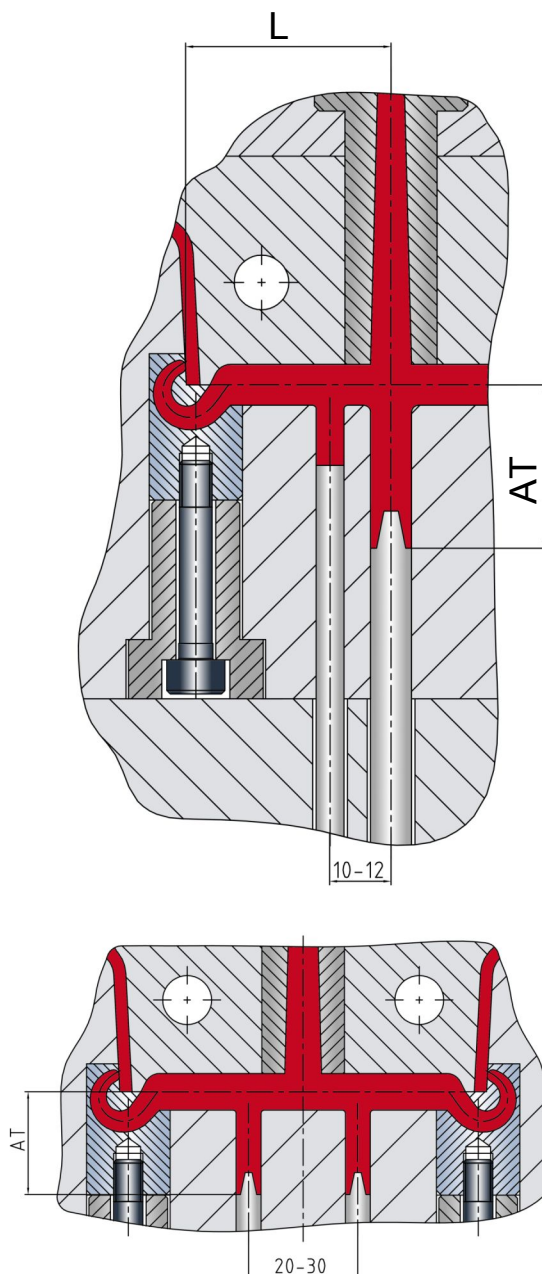

| Kunststoffgruppe Plastic group | GRF | GXK |
|--|---------------------------|---------------------------|
| HD-PE, LD-PE, PET, PP, PA, PC, PVC. (L) | >30 | >35 |
| Kanalausführung Runner design | rund round | rund round |
| Auswerfertiefe (AT) Ejector depth (AT) | >30 | >35 |
| ABS, M ABS, ASA, PS, PC/ABS, POM, PBT. (L) | >30 | >40 |
| Kanalausführung Runner design | rund round | rund round |
| Auswerfertiefe (AT) Ejector depth (AT) | >30 | >40 |
| Elastomere TPE, TPU, TPP, TPA. (L) | >20 | >30 |
| Kanalausführung Runner design | beliebig arbitrary | beliebig arbitrary |
| Auswerfertiefe (AT) Ejector depth (AT) | >20 | >30 |
| Spröde Kunststoffe (L) Brittle plastics | auf Anfrage on request | auf Anfrage on request |
| Kanalausführung Runner design | halbrund half-round | halbrund half-round |
| Auswerfertiefe (AT) Ejector depth (AT) | auf Anfrage on request | auf Anfrage on request |